



### Höhenverstellbarer Halter für die Rückseitenbearbeitung



Ermöglicht die Aufnahme aller Dieterle MINIFIX Werkzeuge

Schneller, einfacher Werkzeugwechsel

Hervorragende Wiederholgenauigkeit

Höhenstellschraube geklemmt

Mit innerer Kühlmittelzufuhr

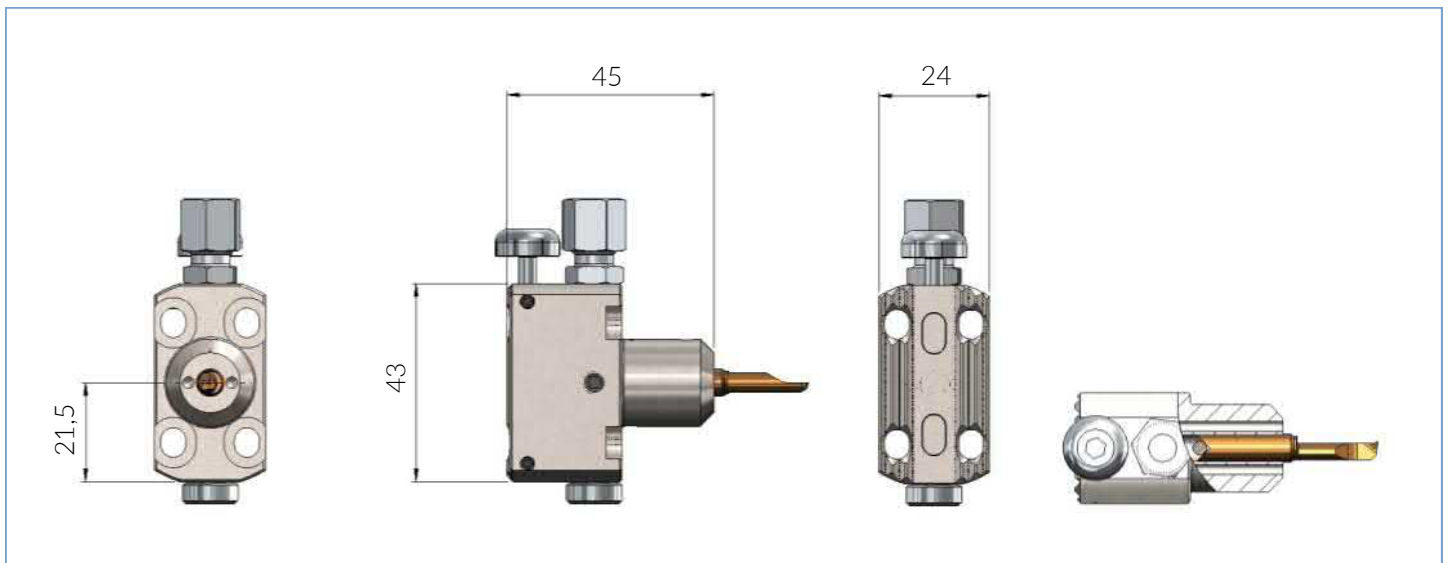

Art. Nr.	Best. Nr.	Für Ø
169822	DRW-644-MFE-06-IK-01	6
169823	DRW-644-MFE-04-IK-01	4

Informationen zu unseren MINIFIX Werkzeugen finden Sie auf [www.dieterle-tools.com](http://www.dieterle-tools.com).

Haben Sie noch Fragen? Wir beraten Sie gerne!

+7 812 335 59 35  
info@suntools.ru

**NEU**

# Weitere Bearbeitungsmöglichkeiten

System DRW-644-MFE

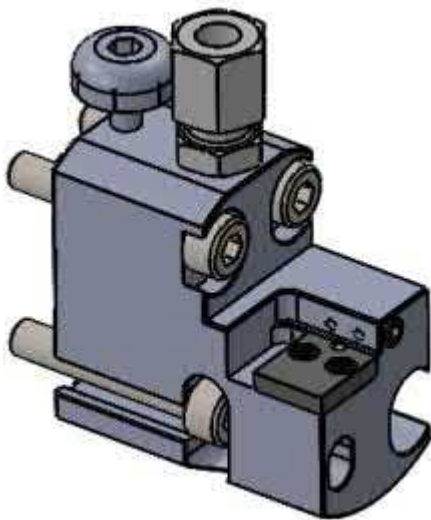

## Profilierte Wendeschneidplatten

*Formstechen gemäß Ihren Anforderungen*

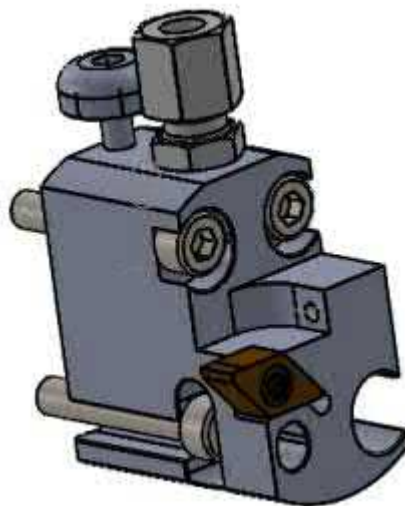

## FS Wendeschneidplatten

*Universelles Werkzeugsystem mit kundenspezifischen Profilen*

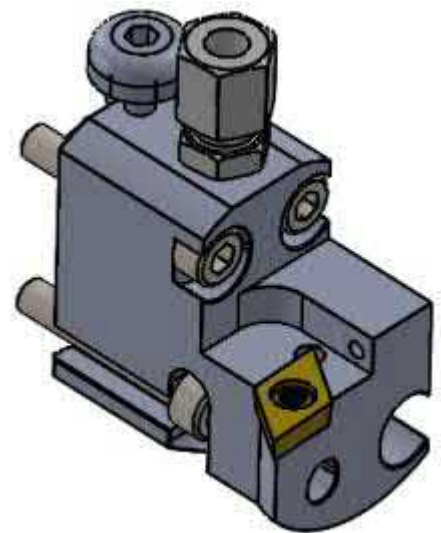

## ISO Wendeschneidplatten

*Rückseitenbearbeitung mit ISO Standard*

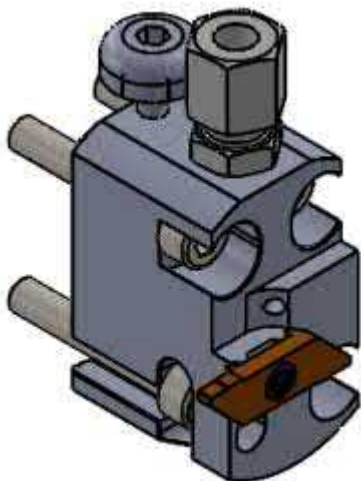

## EcoStar Wendeschneidplatten

*Der gesinterte Plattensitz in X-Form macht das System EcoStar besonders wirtschaftlich*

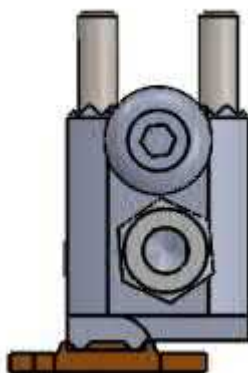

**Haben Sie noch Fragen?  
Wir beraten Sie gerne!**